

# Шафа Плюс антресоль 8

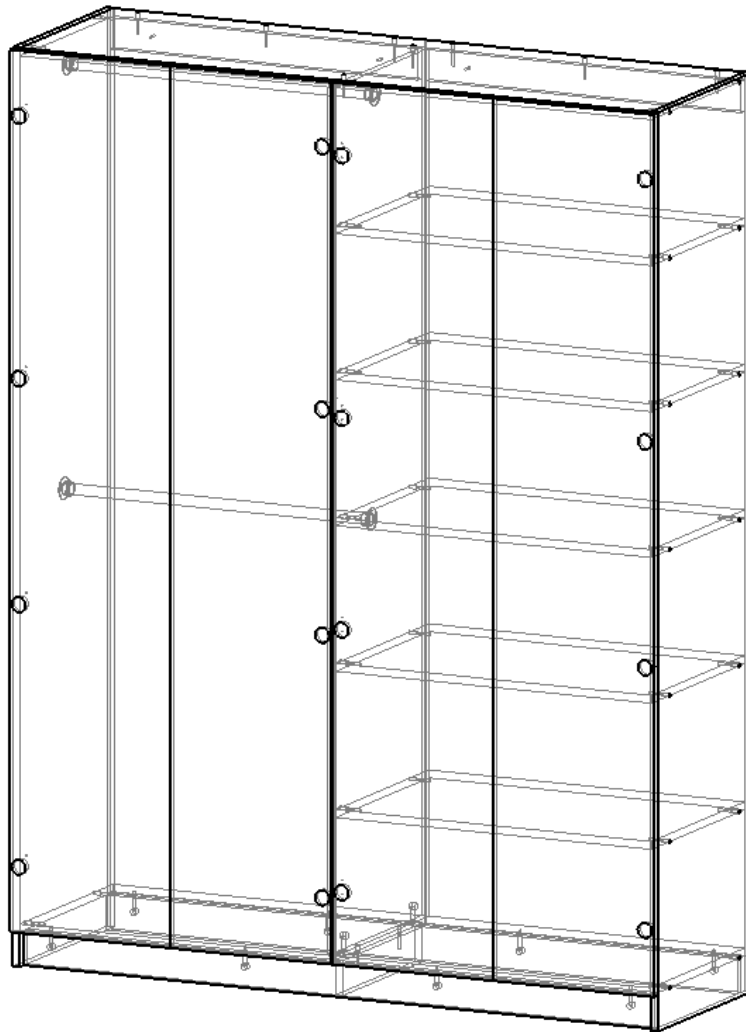

## Фурнітура:

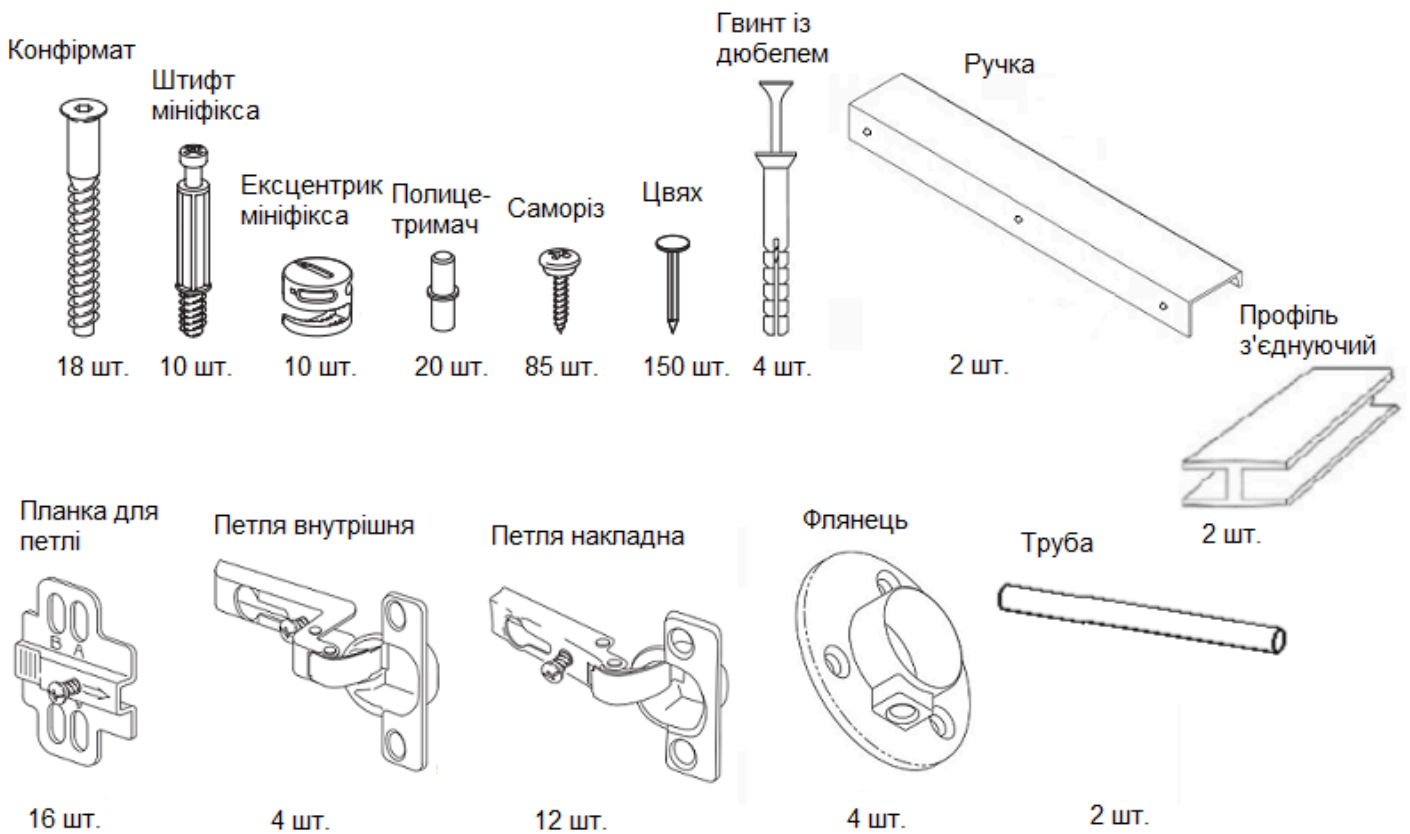

1. У вказані отвори деталі 20.51.09 вкрути штифти мініфіксів

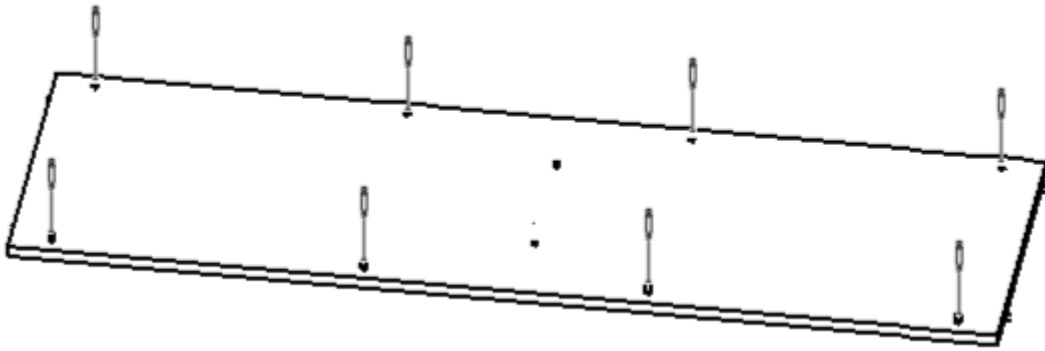

2. У вказані отвори деталей 20.51.10 - 2 шт. встав ексцентрики мініфіксів

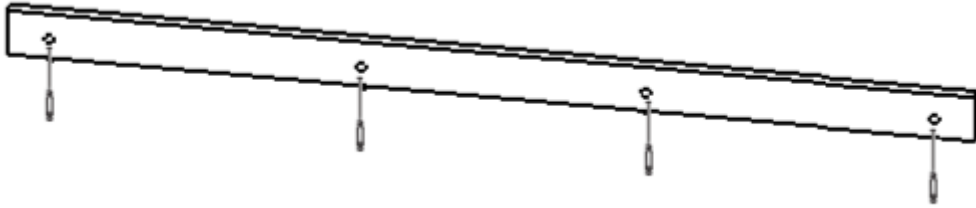

3. З'єднай деталі 20.51.09 і 20.51.10 - 2 шт. проверни ексцентрики мініфіксів

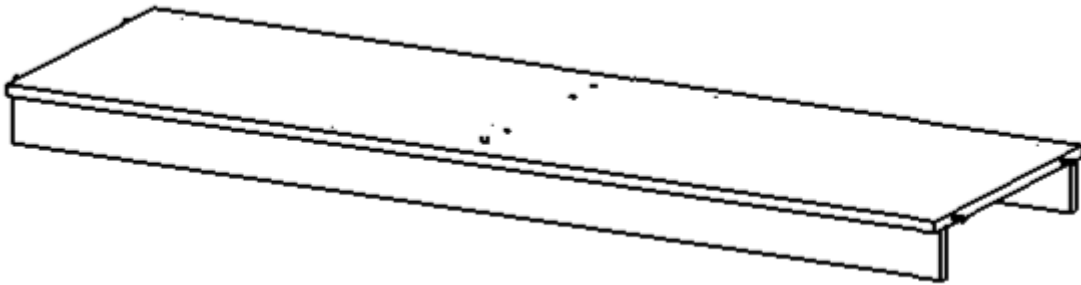

4. За допомогою конфірматів приєднай деталь 20.51.14 до конструкції

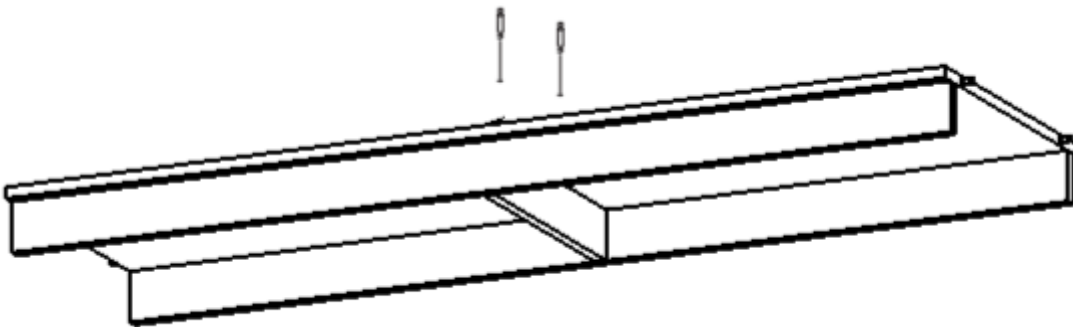

5. За допомогою конфірматів встанови деталь 20.51.07

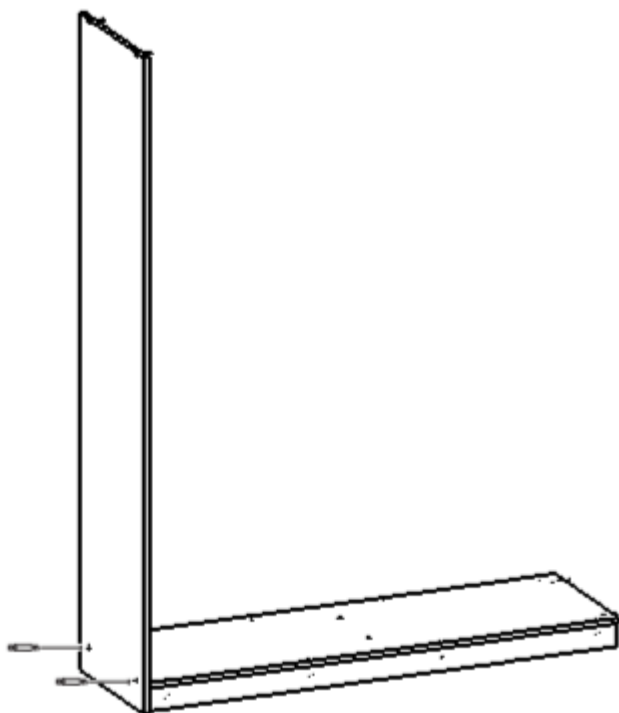

6. У вказані отвори деталі 20.51.09 вкрути штифти

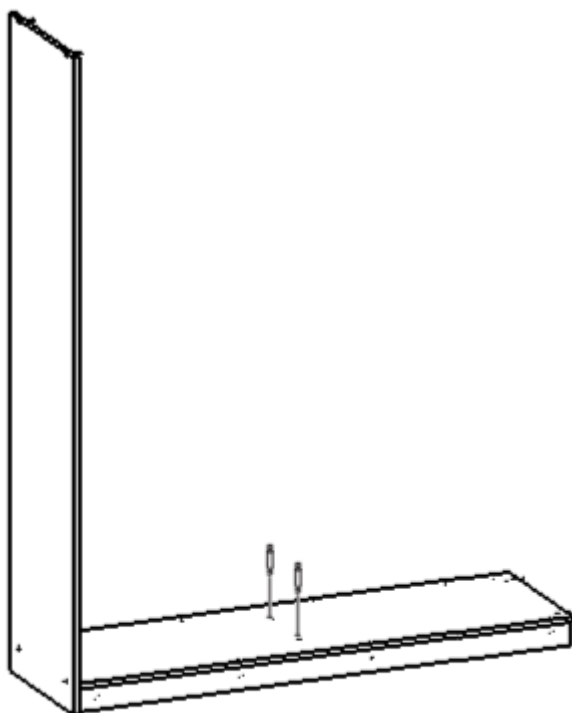

7. У вказані отвори деталі 20.51.06 встав ексцентрики мініфіксів



8. Приєднай деталь 20.51.06 до конструкції, закрути ексцентрики мініфіксів

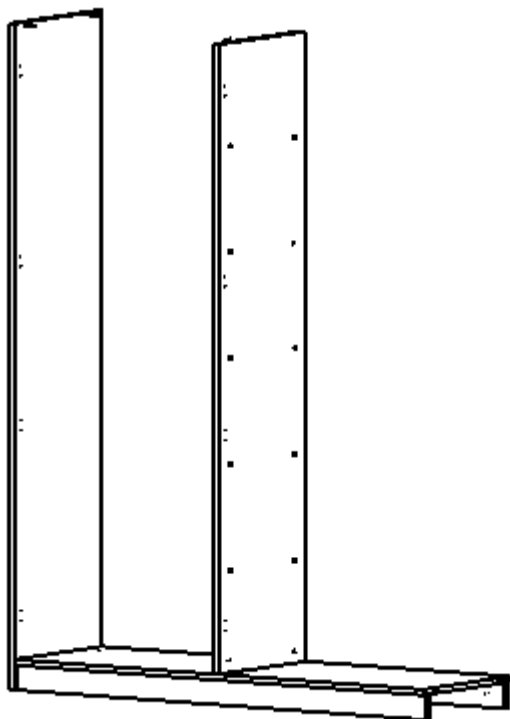

9. За допомогою конфірматів встанови деталь 20.51.12

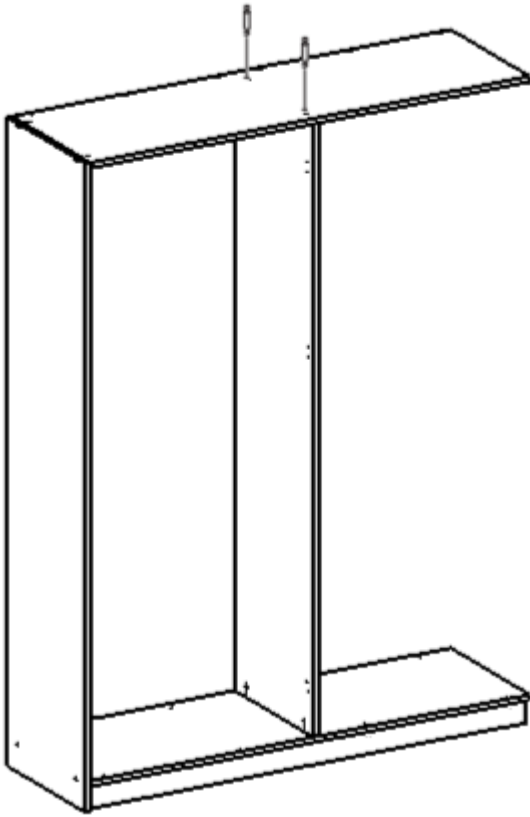

10. Встанови деталі 20.51.04 і 20.51.05 за допомогою конфірматів

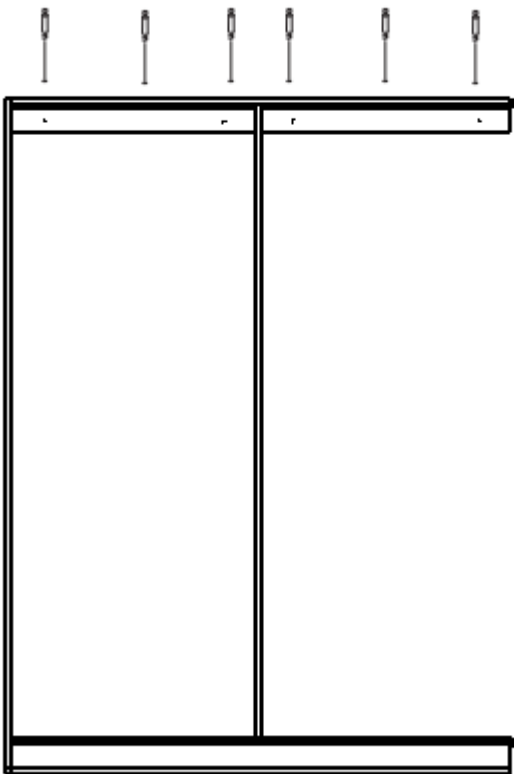

11. Встанови деталь 20.51.13 за допомогою конфірматів

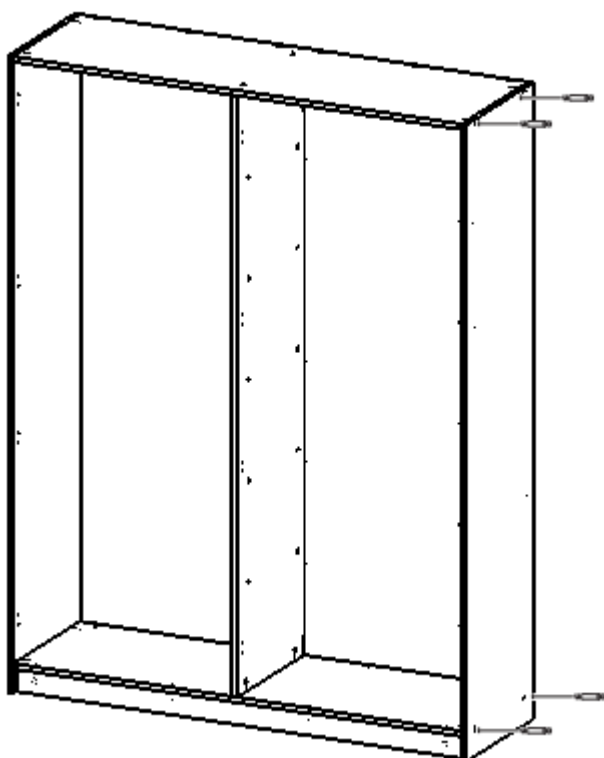

12. Встанови полиці 20.51.03 - 5 шт. на полицетримачі

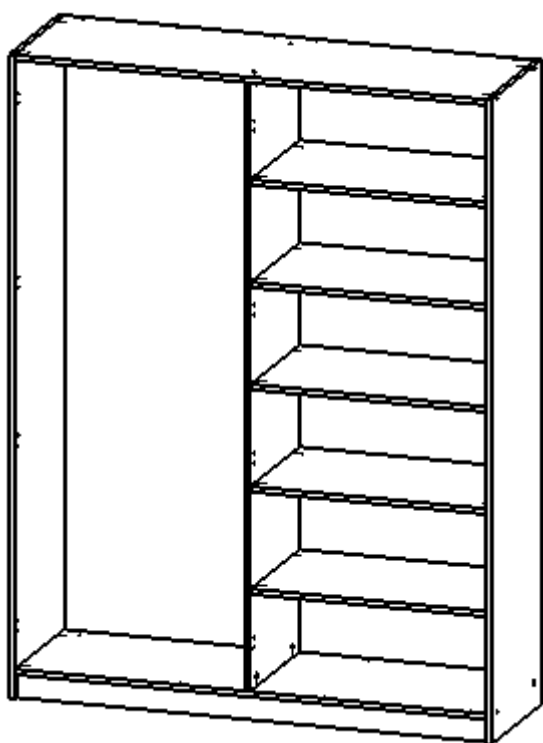

13. Встанови задню стінку шафи, зафіксує цвяхами. Між деталями 20.51.01 встанови з'єднувач ДВП. Так само між двома деталями 20.51.02

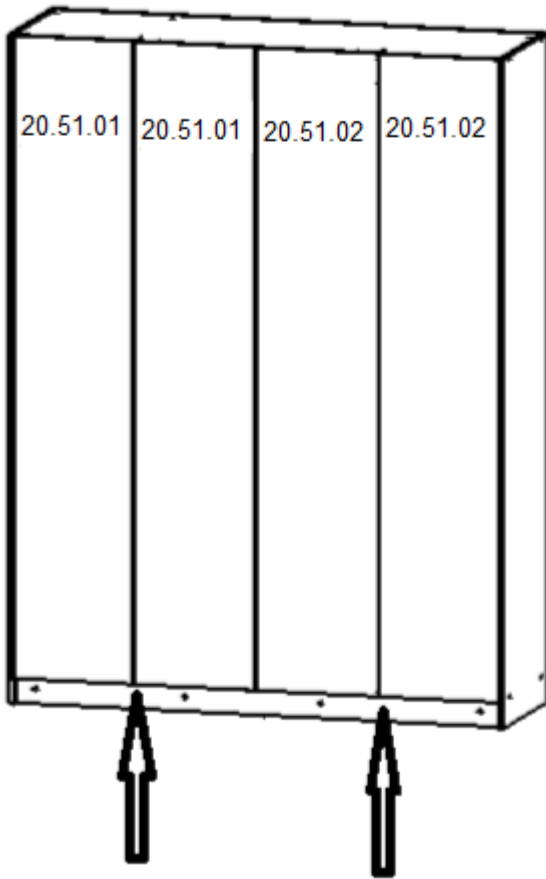

14. Прикріпи шафу до стіни за допомогою гвинтів з дюбелем

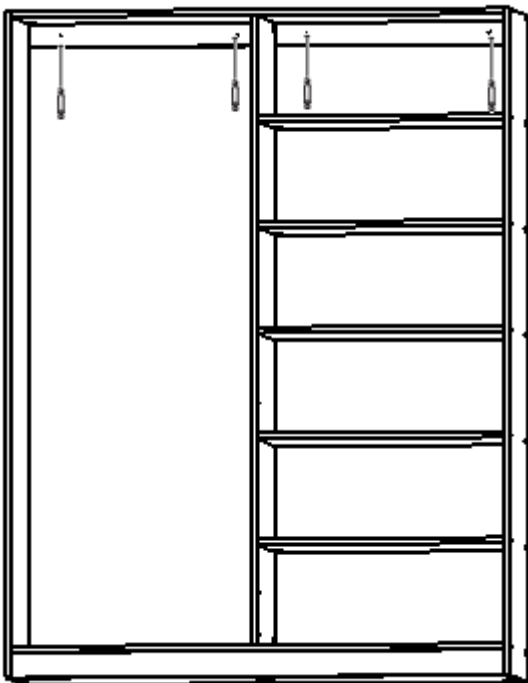

15. Встанови штанги для одягу за допомогою саморізів

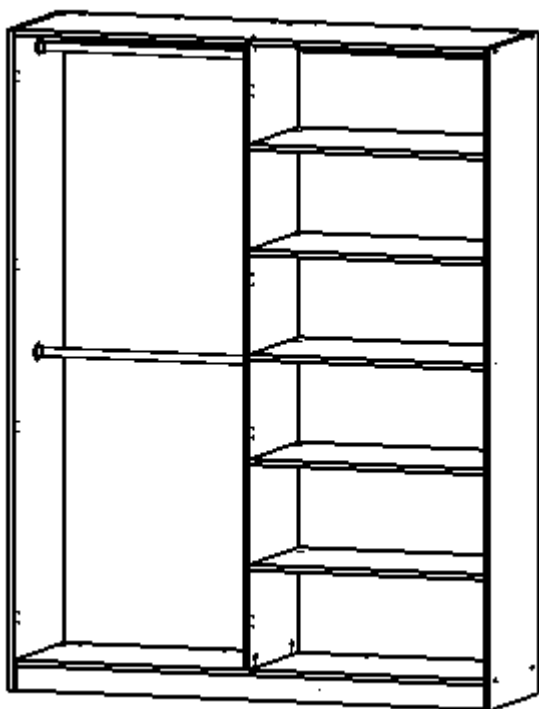

16. У вказані отвори деталей 20.51.08 - 3 шт. встав петлі накладні, зафіксуй саморізами

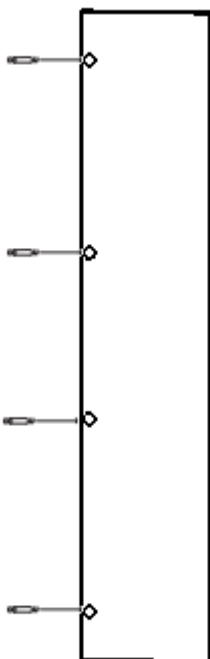



17. До боковин корпусу шафи прикрути за допомогою саморізів планки петель

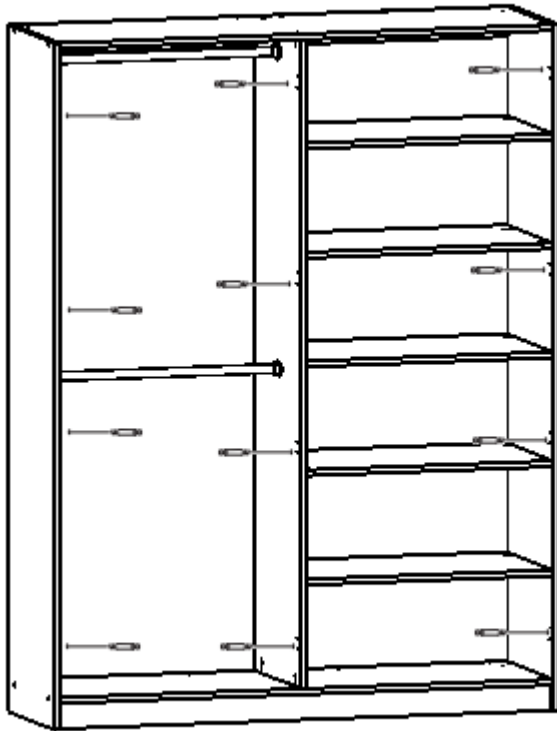

18. З'єднай двері з корпусом

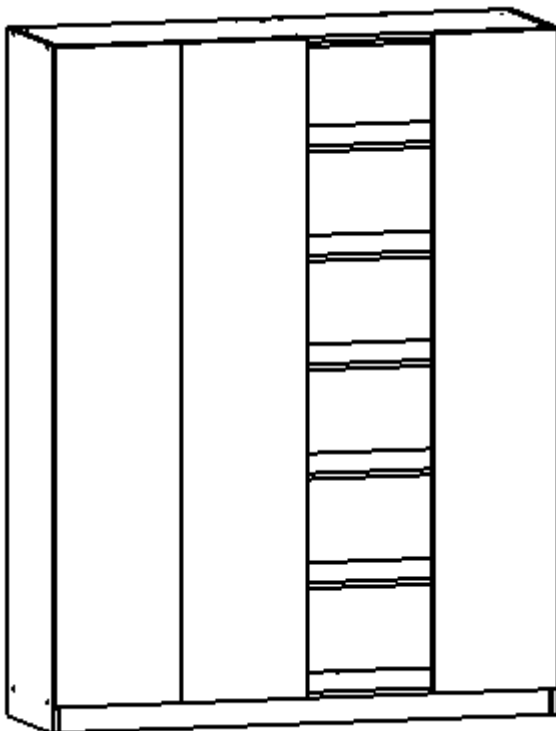

19. У вказані отвори деталі 20.51.11 встав петлі внутрішні, зафіксуй саморізами

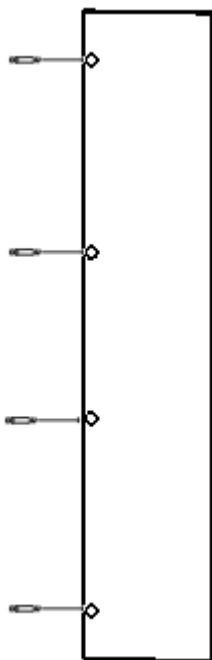

20. У вказані отвори прикрути за допомогою саморізів планки петель

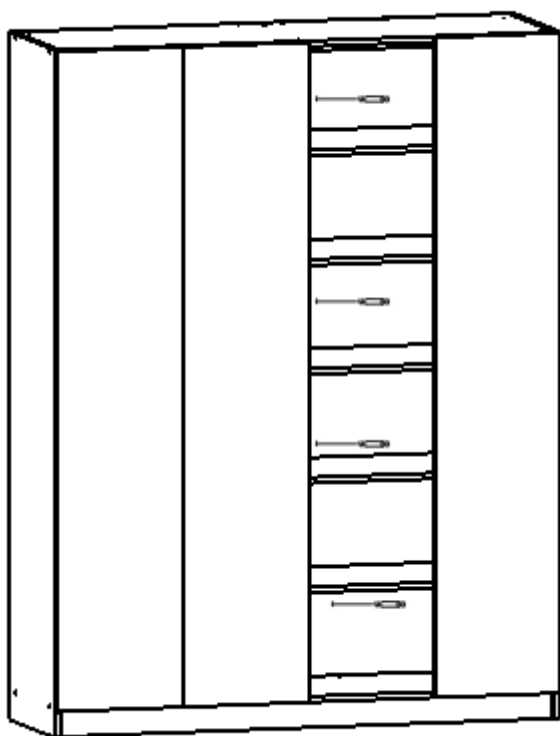

## 21. З'єднати двері з корпусом

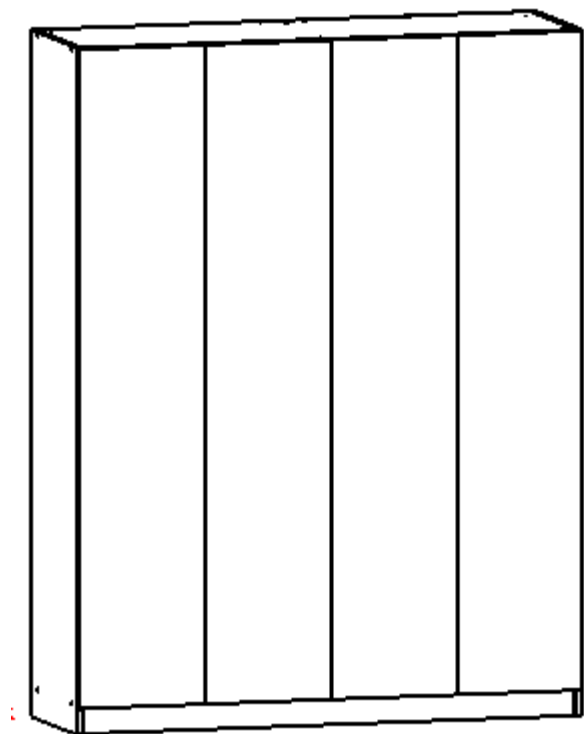

## 22. За допомогою саморізів прикрутити ручки до дверей

### Фурнітура для антресолі:

Конфірмат



12 шт.

Саморіз 30



6 шт.

Саморіз 16



60 шт.

Цвях



70 шт.

Планка виштовхувача



4 шт.

Виштовхувач

Заглушка виштовхувача



4 шт.



4 шт.

Кріплення виштовхувача



4 шт.

Планка для петлі

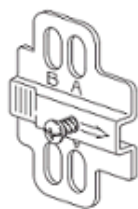

8 шт.

Петля внутрішня

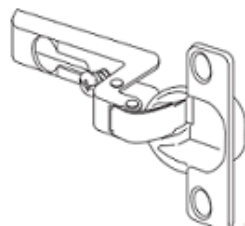

2 шт.

Петля накладна

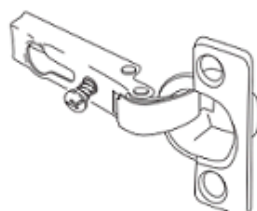

6 шт.

1. За допомогою конфірматів з'єднай деталі 20.55.02 - 2 шт., 20.55.06 і 20.55.03 - 2 шт.

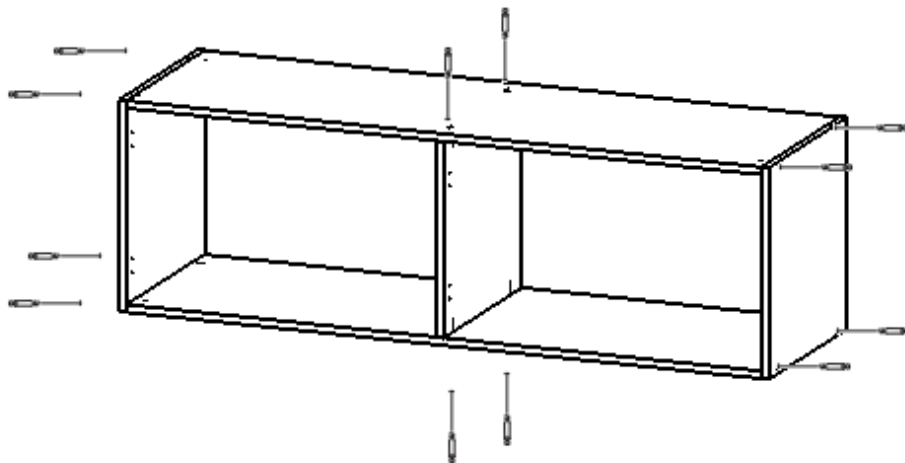

2. Встанови задню стінку 20.45.01, зафіксуй цвяхами

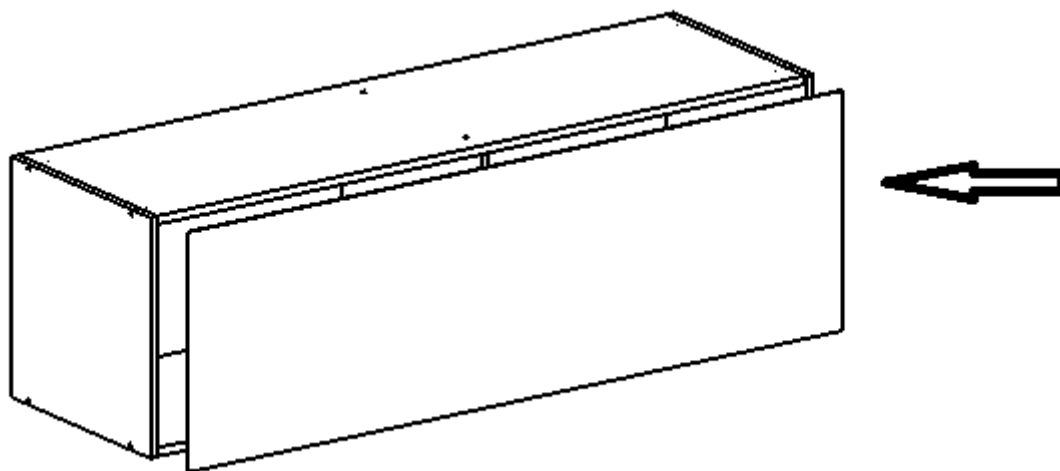

3. У вказані отвори деталей 20.55.04 - 3 шт. встав петлі накладні, зафіксуй саморізами

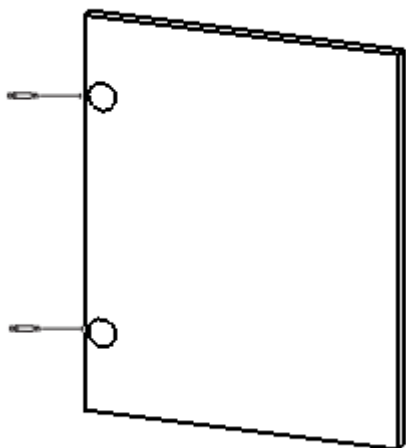

4. До боковин корпусу антресолі прикрути за допомогою саморізів планки петель

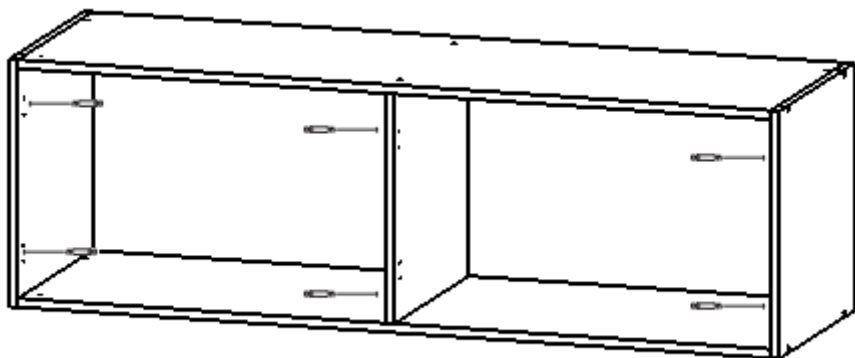

5. З'єднай двері з корпусом

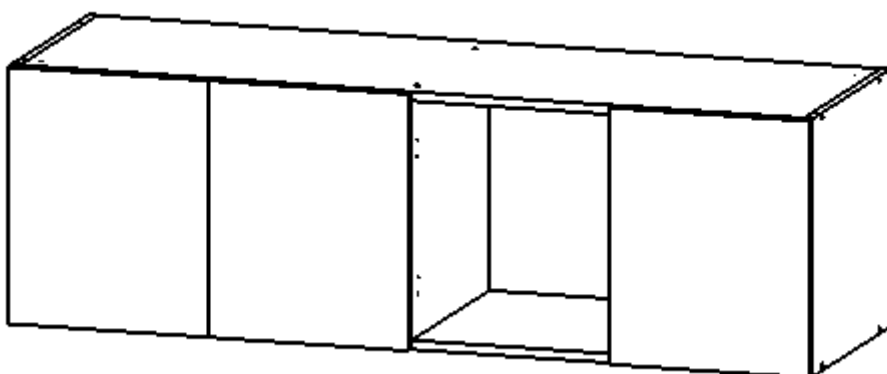

6. У вказані отвори деталей 20.55.05 встав петлі внутрішні, зафіксуй саморізами

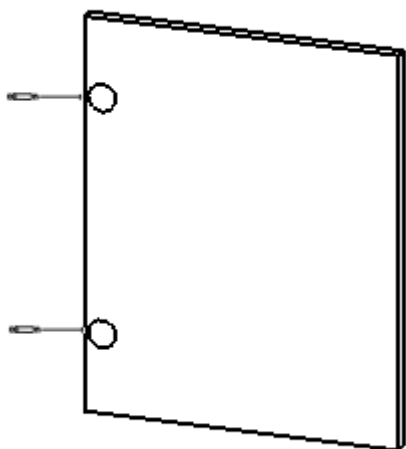

7. До боковини корпусу антресолі прикрути за допомогою саморізів планки петель

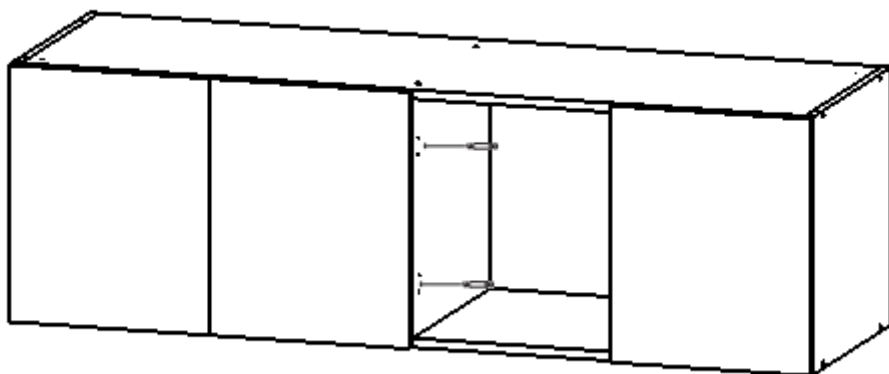

8. З'єднай двері з корпусом

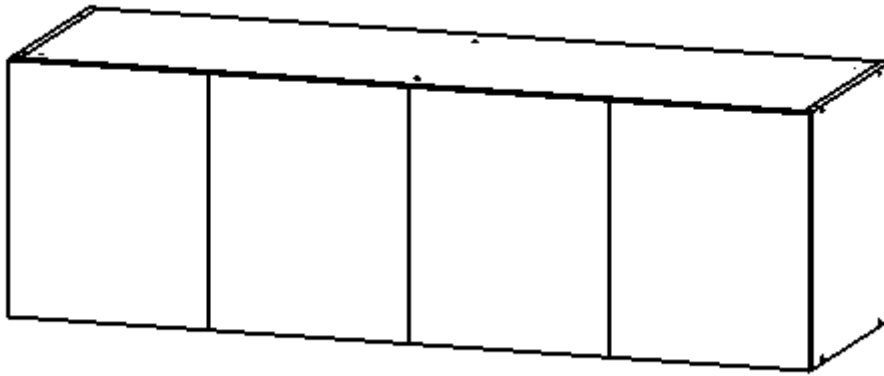

9. За допомогою саморізів прикріпи кріплення виштовхувача, встав в нього виштовхувач і закрій заглушкою

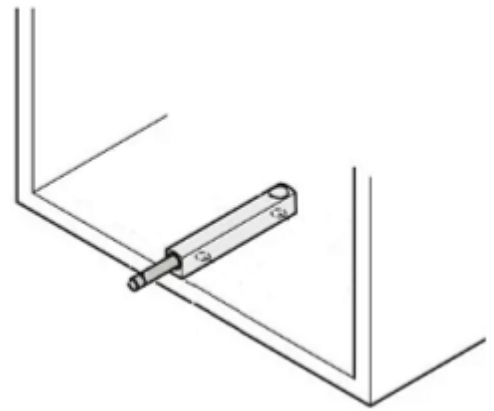
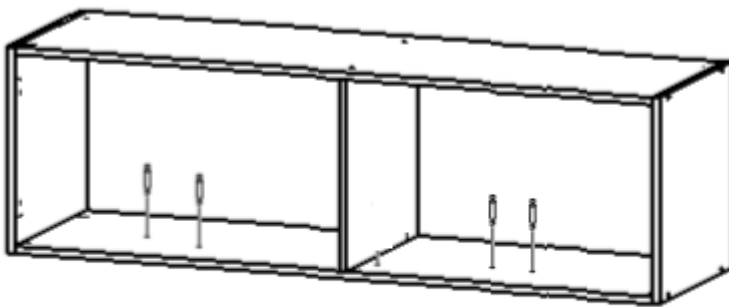

10. Постав антресоль на шафу і за допомогою саморізів 30 прикріпи її до шафи

